

BAÑOS DE AGUA WNB, WNE, WPE / BAÑOS DE ACEITE ONE

conformes DIN 12876-3, EN 61010, EN 61010-1 (IEC 61010-1), 61010-2-010

Los equipos estándar han sido comprobados respecto a su seguridad y llevan las marcas siguientes:



Equipamiento básico

Espacio útil:	una cubeta de acero inoxidable soldada por láser y profunda, con un sistema de calefacción integrada protegida por tres lados (sin instalación complicada)
Carcasa:	acero estructural
Conexión:	cable de conexión con conector Schuko
Instalación:	cuatro soportes para el equipo

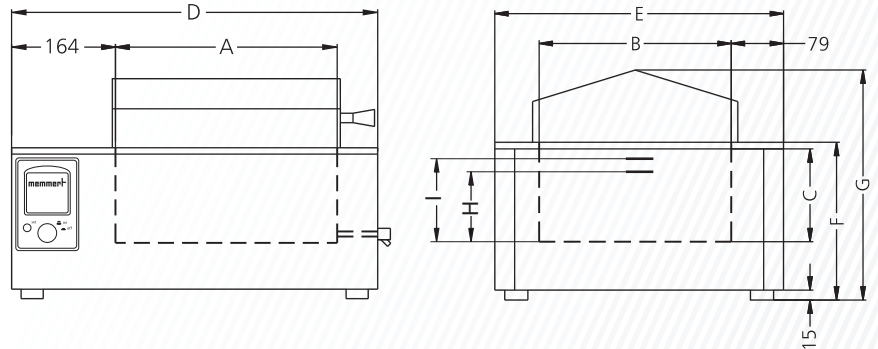

Tamaños de los modelos/Descripción de artículos			7	10	14	22	29	45
Carcasa de acero inoxidable	Capacidad	aprox. l	7	10	14	22	29	45
	Longitud	(A) mm	240	350	350	350	590	590
	Anchura	(B) mm	210	210	290	290	350	350
	Altura	(C) mm	140	140	140	220	140	220
Carcasa de acero estructural	Longitud	(D) mm	468	578	578	578	818	818
	Anchura	(E) mm	356	356	436	436	516	516
	Altura (con tapa plana)	(F) mm	238	238	238	296	238	296
	Altura (con tapa tejadillo)	(G) mm	337	337	347	405	343	401
	Estado mínimo de llenado	(H) mm	97	97	97	177	105	177
Estado máximo de llenado	(I) mm	120	120	120	200	120	200	
Otros datos	Consumo eléctrico W/O a 230 V, 50/60 Hz, WPE: 50 Hz	aprox. W	1200	1200	1800	2000	2400	2800
	Rango de temperatura de trabajo W	°C	min. 5 (WNB/WNE) 15 (WPE) sobre la temperatura ambiente a +95 y nivel de ebullición adicional (WPE sólo con bomba desconectada)					
	Rango de temperaturas ajustables W	°C	+10 a +95 y nivel de ebullición adicional					
	Rango de temperatura de trabajo O	°C	min. 5 sobre la temperatura ambiente a +200					
	Rango de temperaturas ajustables O	°C	+20 a +200					
	Desviación de temperatura (estabilidad) W	K	+/- 0,1					
	Desviación de temperatura (estabilidad) O	K	+/- 0,3					
	Desviación de temperatura (homogeneidad) W	K	+/- 0,25					
Desviación de temperatura (homogeneidad) O	K	+/- 1						
Datos de embalaje	Peso neto con una tapa	aprox. kg	11	13	15	16	22	24
	Peso bruto (en caja)	aprox. kg	14	17	19	20	29	31
	Longitud	aprox. cm	57	67	67	67	91	91
	Anchura	aprox. cm	45	45	53	53	61	61
	Altura	aprox. cm	42	38	40	46	40	46
N.º de pedido para Baños de agua								
WNB = baño de agua, circulación natural y regulador de temperatura BASIC			WNB7	WNB10	WNB14	WNB22	WNB29	WNB45
WNE = baño de agua, circulación natural y regulador de temperatura EXCELLENT			WNE7	WNE10	WNE14	WNE22	WNE29	WNE45
WPE = baño de agua, bomba de circulación y regulador de temperatura EXCELLENT					-			WPE45
N.º de pedido para Baños de aceite								
ONE = baño de aceite, circulación natural y regulador de temperatura EXCELLENT			ONE7	ONE10	ONE14	ONE22	ONE29	ONE45